

## Montage- en bedieningshandleiding koppelingsconsole

Westfalia-bestelnr.: 342 179

EG-keurmerk

volgens richtlijn 94/20/EG: e13 00-0345 Type: 342 076

volgens richtlijn 70/221/EEG-2006/20/EG: e13 00-6130 Type: 342 179

volgens richtlijn ECE-R 58: E13 58 R-02 6130 Type: 342 179

Toepassingsgebied: Vrachtwagens

Vereist vrij montagevlak aan langsligger ca. 310 mm,  
max. afstand voertuig-langsliggers (buitenkant) 1150 mm.

### Technische gegevens:

De goedgekeurde D-waarde bedraagt 23,5 kN. Dit komt bijvoorbeeld overeen met een getrokken gewicht van 3500 kg en een toegestaan totaal gewicht van 7500 kg. De goedgekeurde maximale kogeldruk bedraagt 150 kg.

Voor het rijden met aanhangwagens dienen de door de voertuigfabrikant voorgeschreven specificaties m.b.t. getrokken gewicht en kogeldruk te worden aangehouden, waarbij de goedgekeurde waarden van de aanhangwagenkoppeling evenmin mogen worden overschreden. De onderrijbeveiliging is voor voertuigen zonder beperking van het toegestane totaal gewicht gewaarborgd.

### Opmerkingen:

Aan de koppelingsconsole kan een kogeltrekhaak met houder of een automatische penkoppeling gemonteerd worden. In beide gevallen, dus zowel bij de kogeltrekhaak met houder als bij de automatische penkoppeling, kan tevens een koppelingswisselsysteem gemonteerd worden. De gemonteerde kogelplaat c.q. automatische penkoppeling of het koppelings-snelwisselsysteem met de automatische penkoppeling en de kogelplaat moet op het kentekenbewijs aangetekend zijn.

De koppelingsconsole is een veiligheidskritische component die uitsluitend door vakkundig personeel mag worden gemonteerd. Indien vervanging van onderdelen daarvan vereist is, mogen ook deze delen uitsluitend door vakkundig personeel aan onbeschadigde originele onderdelen gemonteerd worden.

Elke wijziging c.q. aanpassing aan de koppelingsconsole is ontoelaatbaar.

Bij het rijden met aanhangwagens dient rekening te worden gehouden met de desbetreffende aanwijzingen in het instructieboek van de voertuigfabrikant. De aanhangwagens moeten van een passende trekkogelkoppeling voorzien zijn. Indien op grond van de montage van de koppelingsconsole het sleepoog verwijderd moet worden, dient de koppelingsconsole als vervanger hiervan mits het toegestane getrokken gewicht niet overschreden wordt en het voertuig over de openbare verkeersweg gesleept wordt.

## NL

36

Zie onderstaande tekening voor het koppelingsgebied van een kogeltrekhaak met houder of een automatische penkoppeling.

**Tek. 1:**

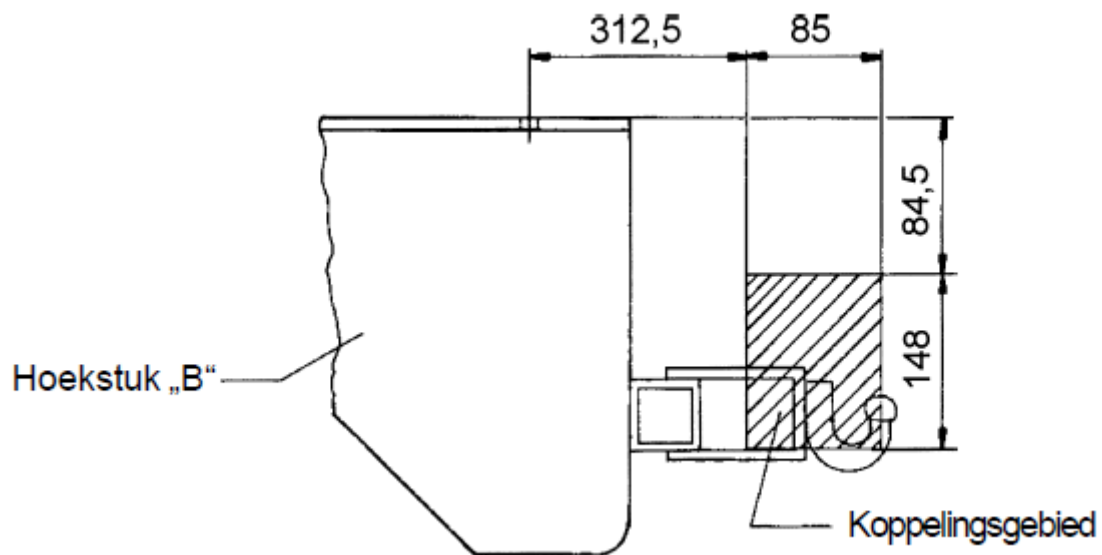

In de **bovenste** en **middelste** positie van de traverse kunnen volgende montageplaten gemonteerd worden: 321 168; 321 169; 329 032; 329 042; 329 049; 329 050; 329 057 (niet in combinatie met het wisselsysteem); 329 059; 329 060 en 329 061, 329 062.

In de **onderste** positie van de traverse kunnen volgende montageplaten gemonteerd worden:

321 168; 329 032; 329 036; 329 049; 329 050; 329 057 (niet in combinatie met het wisselsysteem); 329 059; 329 060 en 329 061, 329 062.

Voor de montageplaten 321 168; 321 169; 329 042; 329 050; 329 057; 329 059 en 329 061,

329 062 moeten zeskantbouten M 10 x 35 gebruikt worden.

Voor de montageplaten 329 032; 329 060 en 329 049 moeten zeskantbouten M 10 x 50 gebruikt worden.

Voor de montageplaten 329 036 en 329 050 moeten zeskantbouten M 10 x 65 gebruikt worden.

**Opmerking:** De bovenvermelde montageplaten hebben verschillende D-waarden! Voor zover in de montageinstructies voor bovengenoemde montageplaten

bevestigingsbouten en kwaliteiten gespecificeerd zijn, moeten **in elk geval** de specificaties van deze montagehandleiding worden aangehouden. Hoekstuk „B“ Koppelingsgebied De door de voertuigfabrikant standaard toegestane bevestigingspunten zijn aangehouden. Nationale richtlijnen betreffende de montagegoedkeuring moeten in acht worden genomen. Deze montage- en gebruikshandleiding dient aan de voertuigdocumenten te worden toegevoegd.

### **Algemene aanwijzingen voor de montage:**

Het isolatiemateriaal resp. de roestwerende laag aan de onderzijde van het voertuig – indien aangebracht - van de plaatsen verwijderen waar de koppelingsconsole moet worden bevestigd. Blanke carrosseriedelen vóór de montage met corrosiewerende lak behandelen. Alle bevestigingsbouten van de koppelingsconsole natrekken na ca. 1000 km met aanhangwagen te hebben gereden.

Deze koppelingsconsole inclusief alle montagedelen weegt ca. 60 kg. Gelieve er rekening mee te houden dat het eigen gewicht van uw voertuig na het monteren van de koppelingsconsole met dit gewicht verhoogd is. Indien de trekhaakbok tevens ter onderrijbeveiliging moet dienen, moeten de eisen en montageafmetingen volgens richtlijn 70/221/EEG / ECE-R 58 worden aangehouden.

### **Pakket koppelingsconsole**

Pos. Benaming Aantal

1 Koppelingsconsole - traverse 1

2 Hoekstuk 2

3 Plaat 60 x 60 8

4 Beugel 2

5 Strip 2

6 Schalm 120 x 40 8

7 Contactdooshouder 1

Montagehandleiding 1

Bevestigingsmateriaal:

Zeskantbout M 6 x 16; kwaliteit 8.8 2

Zeskantbout M 10 x 30; kwaliteit 8.8 2

Zeskantbout M 10 x 35; kwaliteit 10.9 4

Zeskantbout M 10 x 50; kwaliteit 10.9 4

Zeskantbout M 10 x 65; kwaliteit 10.9 4

Zeskantbout M 16 x 50; kwaliteit 8.8 4

Zeskantbout M 16 x 55; kwaliteit 8.8 8

Onderlegging 17x30x3 24

Onderlegging 10,5 6

Onderlegging 10,5x25x3 4

Zeskantmoer M 6; kwaliteit 8 2

Zeskantmoer M 10; kwaliteit 10 6

Zeskantmoer M 16; kwaliteit 8 12

Afsluitplug 2

### **Leverbare vervangingsonderdelen voor de koppelingsconsole**

**Onderdeelnr. Benaming**

942 076 650 001 VPE bevestigingsdelen incl. pos. 3, 5, 6 en 7

942 076 615 001 VPE beugel pos. 4